



Catalog Gearbox

کاتالوگ محصولات شریف

گیربکس های سری K

☎ 021 8854 4230

🔍 kalasanati.com

📷 kalasanati_com



دپارتمان‌های تخصصی کالا صنعتی

- ◀ **دپارتمان الکتروموتور:** الکتروموتور تک فاز - الکتروموتور سه فاز - الکتروموتور ضد انفجار الکتروموتور ترمزدار - موتور کولر - الکتروموتور تخت - لوازم جانبی الکتروموتور
- ◀ **دپارتمان گیربکس:** گیربکس حلزونی - گیربکس هلیکال - گیربکس چهار محور گیربکس هلیکال شافت مستقیم - گیربکس بول هلیکال - گیربکس سه محور - گیربکس روسی - گیربکس اکسترودر - گیربکس بالابر - گیربکس جک اسکرو - گیربکس کتابی
- ◀ **دپارتمان پمپ:** پمپ خانگی - پمپ کشاورزی - پمپ استخری - پمپ دنده‌ای پمپ لجن کش - پمپ کفکش - پمپ سیرکولاتور - پمپ جتی - پمپ بشقابی - پمپ شناور پمپ وکیوم - پمپ کارواش - پمپ تزریق - پمپ کولر - ست کنترل و لوازم جانبی انواع پمپ پمپ هیدرولیک
- ◀ **دپارتمان برق صنعتی:** موتور ویبره - ویبره فلنچ دار - اینورتر سه فاز - اینورتر تک فاز اینورتر آسانسور - کنترل PLC - تجهیزات فرمان و کلیدزنی - کنتاکتور
- ◀ **دپارتمان قطعات صنعتی:** بلبرینگ چینی - بلبرینگ شیار عمیق بلبرینگ خودتنظیم بلبرینگ کف گرد - رولبرینگ کروی - یاتاقان - پلینگ N-EUPEX کوپلینگ دنده‌ای کوپلینگ لقمه‌ای - کوپلینگ دیسکی - کوپلینگ میل پینی - هواکش - دمنده - مکنده
- ◀ **دپارتمان تجهیزات ابزار دقیق:** سنسور صنعتی - ترموکوپل صنعتی - گیج فشار فرکتومتر - ترانس‌میترا | نمایشگر صنعتی - فلومتر - کنترلر صنعتی - فلو سوئیچ - پرشر سوئیچ ترمو سوئیچ - شیرآلات صنعتی

شرکت کالا صنعتی باهدف ارائه خدمات به تولیدکنندگان و کارخانه‌ها در صنایع مختلف در تأمین کالاهای موردنیاز دستگاه‌های صنعتی در سال 1381 راه اندازی شد و توانسته موفقیت و افتخارات زیادی را در این مدت به دست بیاورد. تأمین کالای سنگین مانند الکتروموتور، گیربکس و پمپ و خرید سنتی آن شاید در نگاه اول کار راحت‌تری باشد اما ممکن است با چالش‌هایی مانند پیدا کردن کالای مورد نظر با قیمت مناسب، نحوه ارسال و پرداخت مواجه شوید؛ که این چالش‌ها با خرید از فروشگاه کالا صنعتی برطرف خواهد شد و متوجه خواهید شد که خرید اینترنتی می‌تواند چه میزان از حجم کاری شما را کم کند و در کوتاه‌ترین زمان ممکن محصول به دست شما می‌رسد. در واقع کالا صنعتی با حذف واسطه‌ها، توانسته محصول را مستقیم به شما برساند که این باعث کاهش هزینه‌های شما می‌شود.

کالا صنعتی افتخار همکاری با بسیاری از کارخانجات بزرگ، شرکت‌های سیمان، فولادی پتروشیمی و دستگاه‌سازی‌های سراسر کشور را دارد. همچنین کالا صنعتی بزرگ‌ترین فروشگاه تخصصی در حوزه تجهیزات صنعتی است و با ایجاد دپارتمان‌های مختلف تشکیل شده از متخصصین تحصیل‌کرده در رشته‌های مهندسی می‌تواند مشاوره حرفه‌ای در زمینه انتخاب محصول به مشتریان ارائه دهد. مشاوره تخصصی و راهنمایی در انتخاب کالا یکی از مهم‌ترین مزیت‌های کالا صنعتی بوده و وجه تمایز آن با دیگران است. مشتریان با دریافت ویژگی‌های کامل محصول می‌توانند از بین برندهای متفاوت انتخاب بهتری داشته باشند.

در بازار سنتی، معمولاً مشاهده می‌شود که به دلیل رقابت ضعیف و ارائه خدمات به جامعه مخاطب کوچک‌تر، شرکت‌های نوپا که شروع به توسعه محصولات و فناوری‌های جدید می‌کنند، به دلیل عدم حمایت کافی، به سرعت از بازار حذف می‌شوند. در واقع کالا صنعتی با اضافه کردن پنل فروشندگان، آمادگی خود را برای حمایت از تولیدکنندگان داخلی اعلام می‌دارد و هر تولیدکننده‌ای می‌تواند محصولات خود را در سایت به فروش برساند.

General information -----	6
Service factor -----	7
Mounting positions -----	8
Types of Bevel Helical -----	9
Exploded view drawing -----	10
Selection table -----	11
راهنمای انتخاب گیربکس -----	11
Technical Information -----	12
Dimensions and size -----	23

شرکت شریف (گیربکس شریف) باهدف ارتقای کیفیت و بهره‌وری در صنایع مختلف، در سال 1363 فعالیت خود را آغاز کرد و در تلاش است تا با ارائه راهکارهای نوین در زمینه انتقال نیرو، پاسخگوی نیازهای متنوع صنعتی باشد. این شرکت با بیش از سه دهه تجربه یکی از پیشگامان در طراحی و تولید انواع گیربکس‌های صنعتی است و توانسته جایگاه خود را به عنوان یکی از معتبرترین تولیدکنندگان در این حوزه مستحکم کند و با تکیه بر دانش فنی مهندسين ایرانی و استفاده از فناوری‌های روز دنیا، محصولات با کیفیت بالا و قابل رقابت با محصولات بین‌المللی را به بازار عرضه دارد.

یکی از بارزترین ویژگی‌های شرکت گیربکس شریف توجه ویژه به نوآوری و بهبود مستمر فرایندهای تولیدی است و با استفاده از آخرین تکنولوژی موجود در صنعت و مهندسی معکوس، توانسته است گیربکس‌هایی بادقت بالا با کارایی ایده‌آل تولید کند که علاوه بر افزایش کارآمدی، دوام و طول عمر محصولات را نیز بهبود بخشیده است. گیربکس شریف با ابتکار در تولید، اولین سازنده گیربکس شافت مستقیم (هلیکال) است؛ همچنین اولین و تنها سازنده انبوه گیربکس bevel-helical و گیربکس‌های محور موازی در ایران است.

شرکت شریف محصولات را با یک سال گارانتی و ده سال خدمات پس از فروش عرضه می‌کند و در صورت نیاز به قطعات یدکی ظرف 24 ساعت قطعه مورد نظر را تامین می‌کند. تعهد به کیفیت و رضایت مشتریان از اصول اساسی شرکت شریف است و با برخورداری از گواهینامه‌های استاندارد بین‌المللی مانند ISO 9001 و CE این شرکت توانسته است اعتماد مشتریان داخلی و خارجی را جلب کند و به عنوان یک شرکت پیشرو در زمینه تولید گیربکس، شناخته شود.

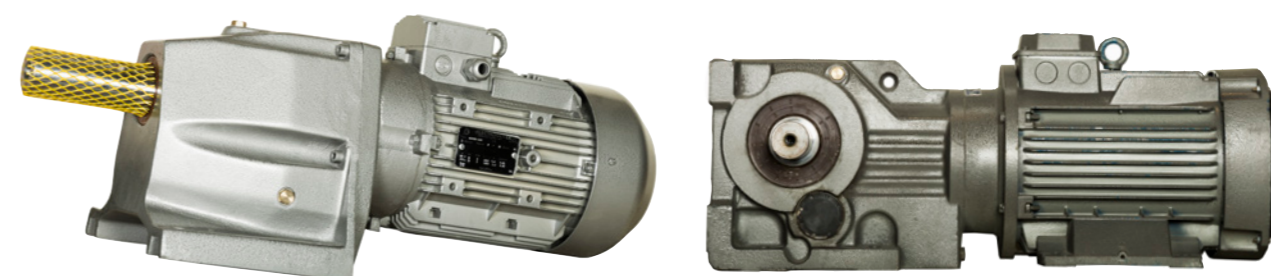

General information

► **Project planning sequence** The following flow chart shows the steps for planning a project including a gear unit with a component on the input side.

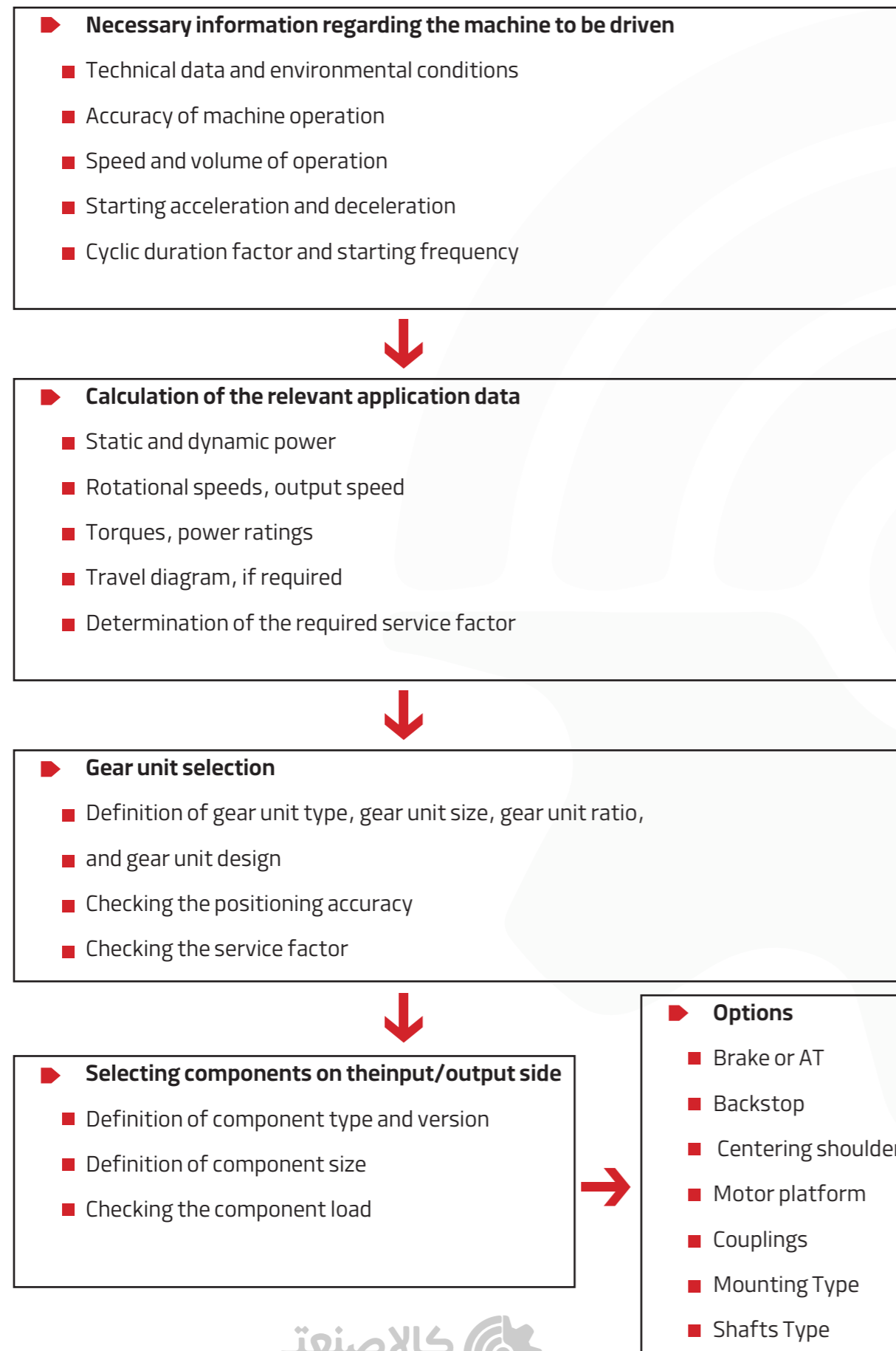

Service factor

► **Service factor**

The method for determining the maximum permitted continuous torque and using the value to derive the service factor is not defined in a standard and varies greatly from manufacturer to manufacturer. Customer should take required service factor into consideration while selecting a gear unit. With a service factor of less than 1, customer is held responsible of any operating failures of the gear unit. If in doubt contact Sharif Gearbox.

► **Required service factor**

The operating conditions are considered in order to determine the required service factor for the gearmotor selection. Decisive factors are the requirements of the driven machine, as well as the ambient temperature and gear unit type, if applicable.

► **Application service factor**

The effect of the driven machine on the gear unit is taken into account to a sufficient level of accuracy using the application service factor. The service factor is determined according to the daily operating time and switching frequency Z. Three load classifications are taken into account depending on the mass acceleration factor. You can read the service factor applicable to your application from the following diagram.

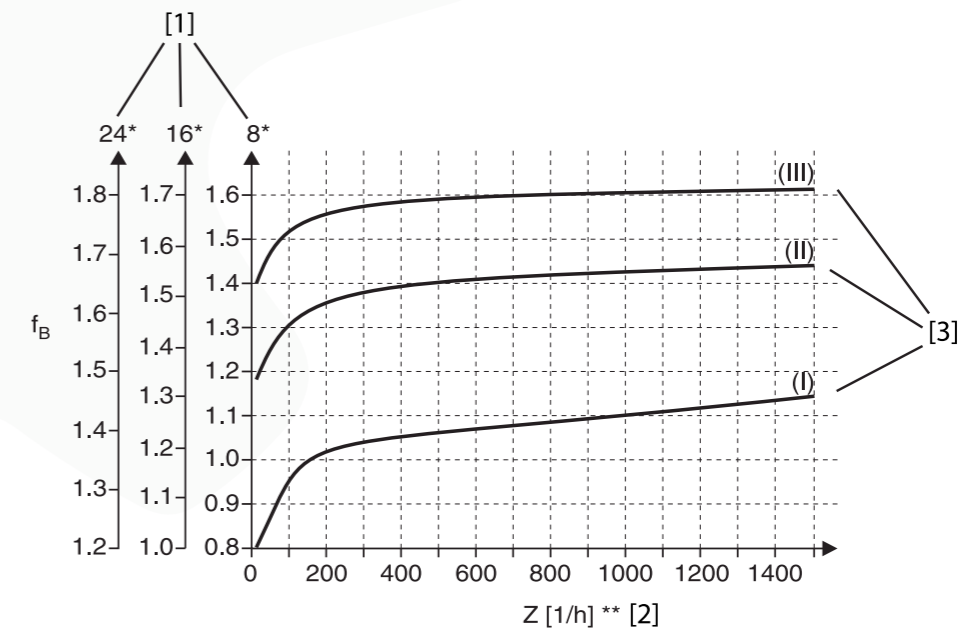

[1] Service factor in relation to the daily operating time in hours/day

[2] Switching frequency Z: The cycles include all starting and braking procedures as well as changeovers from low to high speed and vice versa.

[3] Curves for load classification 1, I and II

Types of Bevel Helical

► The following 3 load classifications are distinguished:

- Load classification I: Uniform, almost no shock load, permitted mass acceleration factor ≤ 2
- Load classification II: Non-uniform, moderate shock load, permitted mass acceleration factor ≤ 3
- Load classification III: Very non-uniform. Severe shock load, permitted mass acceleration factor ≤ 10

► Service factor at low temperature

- At an ambient temperature of below 30 C, observe the additional service factor of 1.2.

Mounting positions

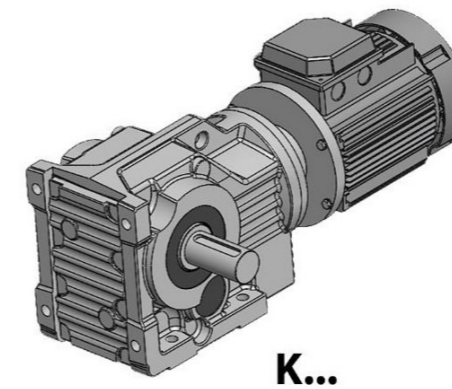
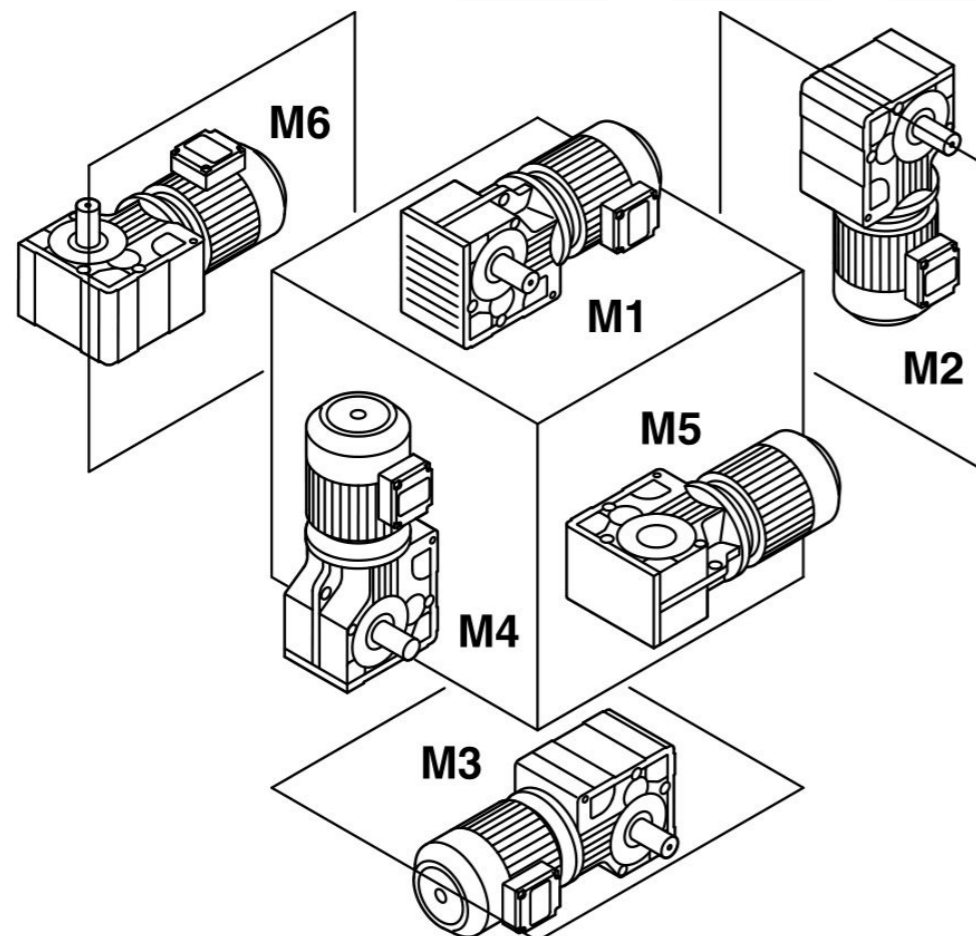

K...

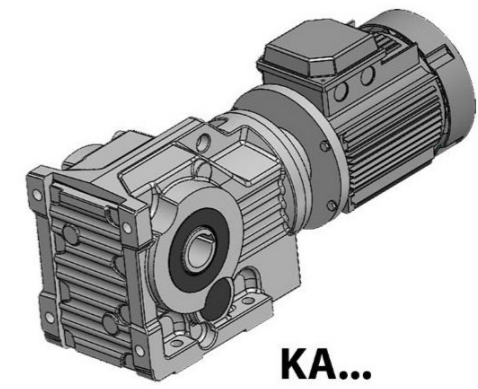

KA...

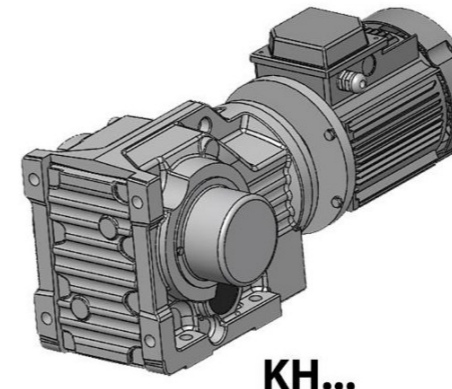

KH...

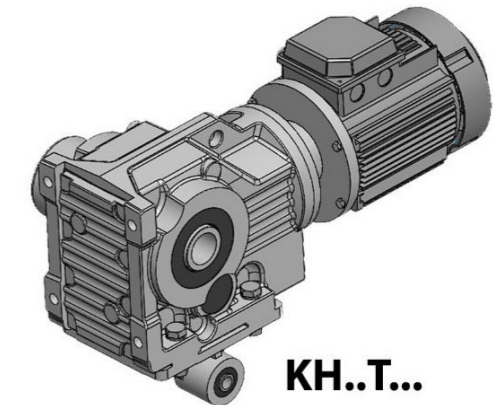

KH..T...

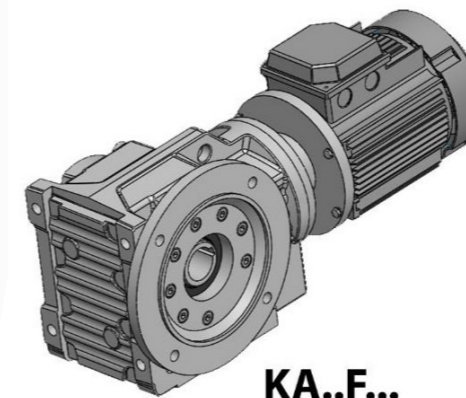

KA..F...

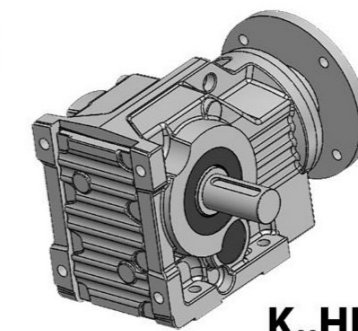

K..HI...

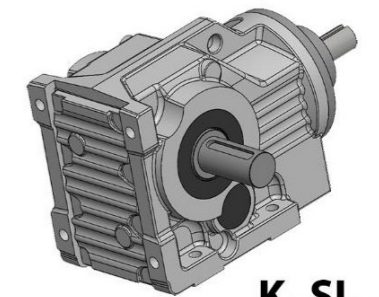

K..SI...

Exploded view drawing

Various components of Bevel Helical Gearbox

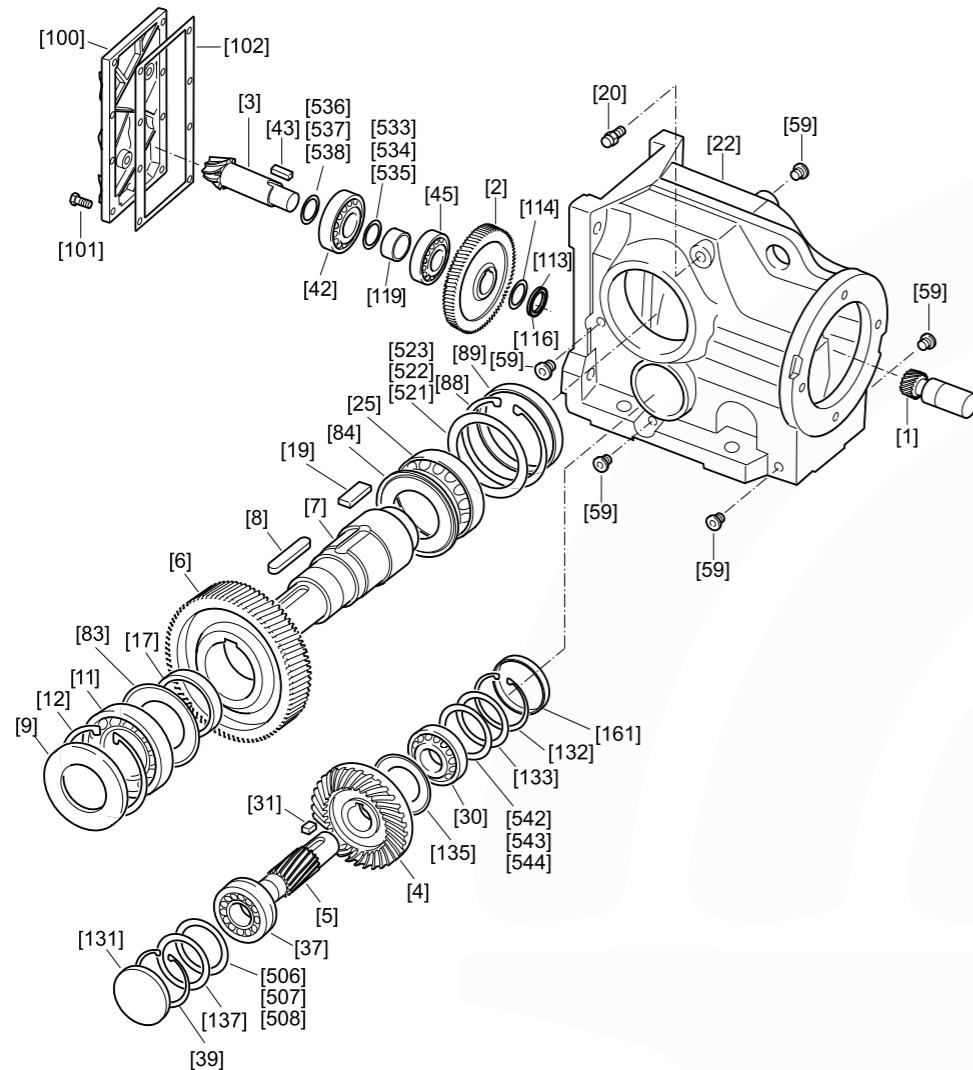

No.	Name	No.	Name	No.	Name	No.	Name
[1]	Pinion	[25]	Rolling bearing	[102]	Gasket	[522]	Shim
[2]	Gear	[30]	Rolling bearing	[113]	Slotted nut	[523]	Shim
[3]	Pinion shaft	[31]	Key	[114]	Multi-tang washer	[533]	Shim
[4]	Gear	[37]	Rolling bearing	[116]	Thread lock	[534]	Shim
[5]	Pinion shaft	[39]	Retaining ring	[119]	Spacer tube	[535]	Shim
[6]	Gear	[42]	Rolling bearing	[131]	Closing cap	[536]	Shim
[7]	Output shaft	[43]	Key	[132]	Retaining ring	[537]	Shim
[8]	Key	[45]	Rolling bearing	[133]	Supporting ring	[538]	Shim
[9]	Oil seal	[59]	Screw plug	[135]	Shield ring	[542]	Shim
[11]	Rolling bearing	[83]	Shield ring	[137]	Supporting ring	[543]	Shim
[12]	Retaining ring	[84]	Shield ring	[161]	Closing cap	[544]	Shim
[17]	Spacer tube	[88]	Retaining ring	[506]	Shim		
[19]	Key	[89]	Closing cap	[607]	Shim		
[20]	Breather valve	[100]	Inspection cover	[508]	Shim		
[22]	Gear unit housing	[101]	Hex head screw	[621]	Shim		

Selection table

Information on the selection table

P (kw)	Power supplied by electric motor in KW	
n2	Output Rotation of the gear unit RPM	Calculation: $n2 = n1/i$
Ratio	reduction ratio of the gear unit (i)	
T	The output torque in Nm	Calculation: $9550 * (P(kw)/n2)$
Fs	Total service factor of the unit	
Motor	Number of poles of the electric motor	
K type	Type number offered	

for the purpose of the catalogue n1 assumptions are as follows:

4 Pole electric motor = 1450 rpm

6 Pole electric motor = 950 rpm

راهنمای انتخاب گیربکس

اولین و مهم‌ترین مرحله در [انتخاب گیربکس صنعتی](#)، بررسی و شناخت نیازهای کاربرد است که عبارت‌اند از:

- **گشتاور خروجی:** حداکثر گشتاور مورد نیاز را مشخص نمایید.
- **توان:** برای دستیابی به گشتاور خروجی مورد نظر باید موتوری با توان مناسب انتخاب شود. هر گیربکس ظرفیت بار مشخصی دارد و باید بر اساس توان موتور، سایز مناسب گیربکس را بیابید. علاوه بر این باتوجه به نوع کاربرد باید ضریب اطمینان (Safety Factor) مشخصی نیز برای موتور در نظر گرفته شود.
- **نسبت تبدیل و سرعت:** ابتدا سرعت خروجی موردنیاز را تعیین نموده و سپس باتوجه به سرعت موتور، نسبت تبدیل گیربکس را مشخص کنید.

Technical Information

Technical information required to choose a gearbox

K type	Power		Motor	n2 (rpm)	Ratio	T (N.m)	Fs
	(kw)	(Hp)					
77	0.37	0.5	4P	9	155	393	3.6
77	0.37	0.5	6P	8	115.89	442	3.6
				6	155	589	2.34
67	0.37	0.5	6P	15	60.7	236	2.84
				21	45.35	168	4.24
57	0.37	0.5	6P	18	54.13	196	2.56
				22	42.74	161	3.12
57	0.37	0.5	4P	27	54.13	131	3.92
				34	42.74	104	4.8
				44	32.63	80	6.1
				54	27.05	65	7.5
				65	22.34	54	9.1
				72	20.15	49	10
				95	15.36	37	12
87	0.55	0.75	6P	8	117.51	657	3.73
				10	96.77	525	4
77	0.55	0.75	4P	9	155	584	2.4
				12	115.89	438	3.64
77	0.55	0.75	6P	16	90.59	328	4.4
				6	155	875	1.56
77	0.55	0.75	6P	8	115.89	657	2.4
				11	90.59	478	3
67	0.55	0.75	6P	16	60.7	328	1.89
				21	45.35	250	2.83
67	0.55	0.75	4P	24	60.7	219	2.85
				17	54.13	309	1.71
57	0.55	0.75	6P	22	42.74	239	2
				27	54.13	195	2.6
57	0.55	0.75	4P	34	42.74	154	3.2
				44	32.63	119	4.1
				54	27.05	97	5
				65	22.34	81	6.1
				72	20.15	73	6.6
				95	15.38	55	8.4

K type	P		Motor	n2 (rpm)	Ratio	T (N.m)	Fs
	(kw)	(Hp)					
87	0.75	1	6P	8	117.51	895	2.8
				10	96.77	716	3
77	0.75	1	4P	9	155	796	1.8
				12	115.89	597	2.73
77	0.75	1	6P	16	90.59	448	3.33
				6	155	1194	1.17
77	0.75	1	6P	8	115.89	895	1.8
				11	90.59	651	2.25
67	0.75	1	6P	16	60.7	448	1.4
				21	45.35	341	2.12
67	0.75	1	4P	24	60.7	298	2.14
				32	45.35	224	3.2
57	0.75	1	4P	27	54.13	265	1.96
				34	42.74	211	2.4
				44	32.63	163	3
				54	27.05	133	3.76
				65	22.34	110	4.58
				70	20.65	102	4.78
				82	17.64	87	5.7
87	1.1	1.5	6P	95	15.41	75	6.34
				107	13.46	67	7.2
87	1.1	1.5	6P	8	117.51	1313	1.87
				10	96.77	1051	2
57	1.1	1.5	4P	12	79.13	875	2.72
				15	65.17	700	2.85
77	1.1	1.5	4P	16	91.6	657	3.6
				12	115.89	875	1.82
77	1.1	1.5	6P	16	90.59	657	2.22
				23	61.7	457	2.86
67	1.1	1.5	6P	31	46.21	339	3.74
				8	115.89	1313	1.2
77	1.1	1.5	6P	11	90.59	955	1.5
				21	45.35	500	1.41
67	1.1	1.5	4P	24	60.7	438	1.43
				32	45.35	328	2.15
67	1.1	1.5	4P	41	35.41	256	2.9
				51	28.46	206	2.9
67	1.1	1.5	4P	63	22.88	167	4

K type	Power		Motor	n2	Ratio	T	Fs
	(kw)	(Hp)		(rpm)		(N.m)	
57	1.1	1.5	4P	27	54.13	389	1.31
				34	42.74	309	1.6
				44	32.63	239	2
				54	27.05	195	2.51
				65	22.34	162	3
				70	20.65	150	3.19
				82	17.64	128	3.8
				95	15.41	111	4.23
				107	13.46	98	4.81
97	1.5	2	6P	5	187.72	2101	1.43
				8	115.71	1791	2.4
				10	99.47	1433	2.5
97	1.5	2	4P	10	139.54	1433	3.1
87	1.5	2	6P	10	96.77	1433	1.52
				12	79.13	1194	2
				15	65.17	955	2.14
87	1.5	2	4P	16	91.6	895	2.7
77	1.5	2	4P	12	115.89	1194	1.37
				16	90.59	895	1.67
				20	73.57	716	1.82
				23	61.7	623	2.15
				31	46.13	462	3.27
67	1.5	2	4P	24	60.7	597	1
				32	45.35	448	1.61
				41	35.41	349	2.19
				47	30.63	305	2
				51	28.46	281	2.12
				63	22.8	227	3
				81	17.87	177	4.2
				100	14.36	143	4.9
57	1.5	2	4P	34	42.74	421	1.2
				44	32.63	326	1.54
				54	27.05	265	1.88
				65	22.34	220	2.29
				70	20.65	205	2.39
				82	17.64	175	2.85
				95	15.41	151	3.17
				107	13.46	134	3.61

K type	Power		Motor	n2	Ratio	T	Fs
	(kw)	(Hp)		(rpm)		(N.m)	
57	1.5	2	4P	123	11.74	116	4.19
				144	10.05	99	4.45
				156	9.27	92	5.3
97	2.2	3	4P	10	139.54	2101	2
				13	107.61	1616	2.45
97	2.2	3	6P	7	139.54	3001	1.35
				11	85.76	1910	1.68
				15	64.19	1401	2.83
87	2.2	3	6P	10	96.77	2101	1
				12	117.51	1751	1.43
				16	91.6	1313	1.8
87	2.2	3	4P	25	57.44	840	2.77
				30	47.3	700	2.77
				17	55	1236	1.21
77	2.2	3	6P	22	42.99	955	1.44
				28	34.55	750	1.88
				20	73.57	1051	1.2
77	2.2	3	4P	23	61.7	913	1.43
				31	46.13	678	2.18
				40	36.06	525	2.44
				50	29.28	420	2.87
				41	35.41	512	1.46
67	2.2	3	4P	51	28.46	412	1.41
				63	22.88	333	2
				81	17.87	259	2.8
				100	14.36	210	3.27
57	2.2	3	4P	65	22.34	323	1.53
				70	20.65	300	1.59
				82	17.64	256	1.9
				95	15.41	221	1.97
				107	13.46	196	2.4
				123	11.74	171	2.79
				144	10.05	146	2.97
				156	9.27	135	3.53
107	3	4	4P	7	195.82	3001	1.8
				10	140.53	2101	2.33
				16	90.51	1313	3.7
107	3	4	6P	5	179.04	4202	1.35

K type	Power		Motor	n2 (rpm)	Ratio	T (N.m)	Fs
	(kw)	(Hp)					
107	3	4	6P	8	113.58	2626	1.58
				10	90.51	2101	2.45
				12	78.67	2388	2.9
97	3	4	6P	9	99.47	3183	1.26
				15	64.19	1910	2.12
				20	47.28	1433	3.11
97	3	4	4P	7	203.08	4093	1
				10	139.54	2865	1.56
				13	115.71	2204	1.84
				17	82.48	1685	1.84
				20	71.12	1433	1.84
				24	61.31	1194	3.3
87	3	4	4P	12	117.51	2388	1
				15	96.77	1910	1.12
				18	79.13	1592	1.55
				25	57.44	1146	2
				30	47.3	955	2
				34	42.69	843	2.77
				41	35.16	699	3.65
87	3	4	6P	22	42.69	1302	1.83
				27	35.16	1061	2.4
77	3	4	4P	26	55	1102	1.38
				31	46.13	924	1.64
				40	36.06	716	1.83
				50	29.28	573	2.15
				54	27	531	2.37
				66	21.89	434	3.3
67	3	4	4P	40	35.41	716	1.1
				63	22.88	455	1.53
				81	17.87	354	2.1
				100	14.36	287	2.45
				110	13.29	260	2.2
				145	9.93	198	3.3
57	3	4	4P	70	20.65	409	1.2
				82	17.64	349	1.43
				95	15.41	302	1.48
				107	13.46	268	1.8
				123	11.74	233	2.1

K type	Power		Motor	n2 (rpm)	Ratio	T (N.m)	Fs
	(kw)	(Hp)					
57	3	4	4P	144	10.05	199	2.23
				156	9.27	184	2.65
107	4	5.5	4P	7	195.82	5457	1.31
				10	140.53	3820	1.69
				16	90.51	2388	2.69
107	4	5.5	6P	12	78.67	3183	2.1
97	4	5.5	6P	15	64.19	2547	1.54
				20	47.28	1910	2.26
97	4	5.5	4P	16	89.29	2388	1.3
				20	71.12	1910	1.34
				24	61.31	1592	2.44
				30	47.28	1273	3.44
				18	79.13	2122	1.13
				25	57.44	1528	1.5
87	4	5.5	4P	30	47.3	1273	1.5
				34	42.69	1124	2
				41	35.16	932	2.65
				50	29.51	764	3.27
				31	46.13	1232	1.19
77	4	5.5	4P	40	36.06	955	1.33
				50	29.28	764	1.57
				54	27	707	1.72
				66	21.89	579	2.4
				78	18.39	490	2.42
				43	21.89	888	1.58
77	4	5.5	6P	55	17.11	695	2.16
				63	22.88	606	1.11
67	4	5.5	4P	81	17.87	472	1.53
				100	14.36	382	1.78
				110	13.29	347	1.61
				145	9.93	263	2.4
57	4	5.5	4P	95	15.41	402	1.15
				107	13.46	357	1.31
				123	11.74	311	1.52
				144	10.05	265	1.62
				156	9.27	245	1.93
107	5.5	7.5	6P	205	7.08	186	2.42
				12	78.67	4377	1.55

K type	Power		Motor	n2 (rpm)	Ratio	T (N.m)	Fs
	(kw)	(Hp)					
107	5.5	7.5	4P	8	179.04	6566	1
				10	140.53	5253	1.24
				17	86.04	3090	2
				24	61.75	2189	3.3
97	5.5	7.5	6P	15	61.31	3502	1.18
				20	47.28	2626	1.66
97	5.5	7.5	4P	24	61.31	2189	1.79
				30	47.28	1751	2.5
				38	37.68	1382	2.72
87	5.5	7.5	4P	34	42.69	1545	1.48
				41	35.16	1281	1.95
				50	28.75	1051	2.14
				63	23	834	3
87	5.5	7.5	6P	27	35.16	1945	1.28
				35	27.41	1501	1.62
				40	23.68	1313	1.86
				47	19.87	1118	2.3
77	5.5	7.5	6P	55	17.11	955	1.58
77	5.5	7.5	4P	42	34.55	1251	1.14
				54	27.01	973	1.26
				66	21.89	796	1.76
				78	18.39	673	1.77
				84	17.11	625	2.4
				105	13.75	500	2.72
67	5.5	7.5	4P	100	14.36	525	1.31
				110	13.29	478	1.18
				145	9.93	362	1.78
				187	7.76	281	2.43
107	7.5	10	6P	11	82.76	4775	1.11
				15	61.75	4775	1.63
107	7.5	10	4P	17	86.04	4213	1.56
				23	61.75	3114	2.48
				29	49.91	2470	3
97	7.5	10	4P	24	61.31	2984	1.34
				30	47.28	2388	1.89
				38	37.68	1885	2
				42	34.12	1705	2.32
				51	28.2	1404	2.77

K type	Power		Motor	n2 (rpm)	Ratio	T (N.m)	Fs
	(kw)	(Hp)					
97	7.5	10	6P	20	47.28	3581	1.25
				34	28.2	2107	1.83
				44	21.75	1628	2.58
				55	17.33	1302	3.2
				35	27.41	2046	1.22
87	7.5	10	6P	41	23	1747	1.5
				34	42.69	2107	1.11
87	7.5	10	4P	41	35.16	1747	1.46
				50	29.51	1433	1.8
				63	23	1137	2.28
				73	19.87	981	2.62
				84	17.19	853	2.86
				100	14.42	716	3.5
77	7.5	10	4P	66	21.89	1085	1.32
				85	17.11	843	1.81
				105	13.75	682	2
				123	11.78	582	2
				135	10.75	531	2.8
				165	8.81	434	3.1
				15	61.75	4775	1
107	11	15	6P	19	49.91	5529	1.33
				26	36.36	4040	1.6
				18	86.04	5836	1.17
107	11	15	4P	24	61.75	4377	1.65
				29	49.91	3622	2
				36	39.77	2918	2.13
				40	36.36	2626	2.42
97	11	15	4P	30	47.28	3502	1.26
				38	37.68	2764	1.36
				42	34.12	2501	1.55
				51	28.2	2060	1.85
				66	21.57	1592	2.6
97	11	15	6P	72	20.11	1459	2.87
				28	34.12	3752	1
				33	28.7	3183	1.2
				44	21.75	2388	1.72
				55	17.33	1910	2.19
87	11	15	4P	50	29.51	2101	1.2

K type	Power		Motor	n2 (rpm)	Ratio	T (N.m)	Fs
	(kw)	(Hp)					
87	11	15	4P	63	23	1667	1.52
				73	19.87	1439	1.74
				84	17.19	1251	1.91
				100	14.42	1051	2.36
				118	12.27	890	2.35
77	11	15	4P	85	17.11	1236	1.2
				105	13.75	1000	1.3
				123	11.78	854	1.34
				135	10.75	778	1.88
				165	8.81	637	2
107	15	20	6P	19	49.91	5529	1
107	15	20	4P	24	61.75	5969	1.24
				29	49.91	4940	1.5
				36	39.77	3979	1.6
				40	36.36	3581	1.82
				50	28.54	2865	2.57
97	15	20	6P	63	23.07	2274	3.25
				44	21.75	3256	1.29
				55	17.33	2605	1.64
				33	43.71	4341	1
				51	28.2	2809	1.38
97	15	20	4P	66	21.75	2170	1.95
				72	20.11	1990	2.15
				84	17.33	1705	2.52
				96	14.99	1492	2.49
				63	23	2274	1.14
87	15	20	4P	73	19.87	1962	1.31
				84	17.19	1705	1.43
				100	14.42	1433	1.77
				118	12.27	1214	1.77
				143	10.11	1002	2.35
107	18.5	25	4P	29	49.91	6092	1.2
				36	39.77	4908	1.28
				40	36.36	4417	1.45
				50	28.54	3534	2
				63	23.07	2804	2.6
107	18.5	25	6P	69	20.97	2561	2.6
				33	28.54	5354	1.35

K type	Power		Motor	n2 (rpm)	Ratio	T (N.m)	Fs
	(kw)	(Hp)					
107	18.5	25	6P	41	23.07	4309	1.69
97	18.5	25	6P	44	21.75	4015	1
				55	17.33	3212	1.3
				66	21.75	2677	1.56
				72	20.11	2454	1.72
				84	17.33	2103	2
97	18.5	25	4P	96	14.99	1840	1.99
				115	12.61	1536	2.33
				125	11.56	1413	2.8
				84	17.19	2103	1.15
				100	14.42	1767	1.41
87	18.5	25	4P	118	12.27	1497	1.41
				143	10.11	1235	1.88
				29	49.91	6092	1
				36	39.77	4908	1
				40	36.36	5253	1.2
107	22	30	4P	50	28.54	4202	1.71
				63	23.07	3335	2.16
				75	19.18	2801	2.19
				96	15.05	2189	3.12
				120	12.16	1751	3.95
107	22	30	6P	33	28.54	6367	1.13
				41	23.07	5124	1.41
				50	19.18	4202	1.45
				55	17.33	3820	1.1
				66	21.75	3183	1.3
97	22	30	4P	72	20.11	2918	1.43
				84	17.33	2501	1.68
				96	14.99	2189	1.66
				115	12.61	1827	1.95
				125	11.56	1681	2.33
107	30	40	4P	50	28.54	5730	1.28
				63	23.07	4548	1.62
				75	19.18	3820	1.64
				96	15.05	2984	2.34
				120	12.16	2388	2.96
97	30	40	4P	84	17.33	3411	1.26
				96	14.99	2984	1.24

K type	Power		Motor	n2 (rpm)	Ratio	T (N.m)	Fs
	(kw)	(Hp)					
97	30	40	4P	115	12.61	2491	1.46
				125	11.56	2292	1.75
107	37	50	4P	51	28.54	5618	1
				63	23.07	5609	1.3
				75	19.18	4711	1.31
				96	15.05	3681	1.87
				120	12.16	2945	2.37
107	45	60	4P	63	23.07	5609	1.08
				75	19.18	4711	1.1
				96	15.05	4477	1.56
				120	12.16	3581	1.97

Dimensions and size

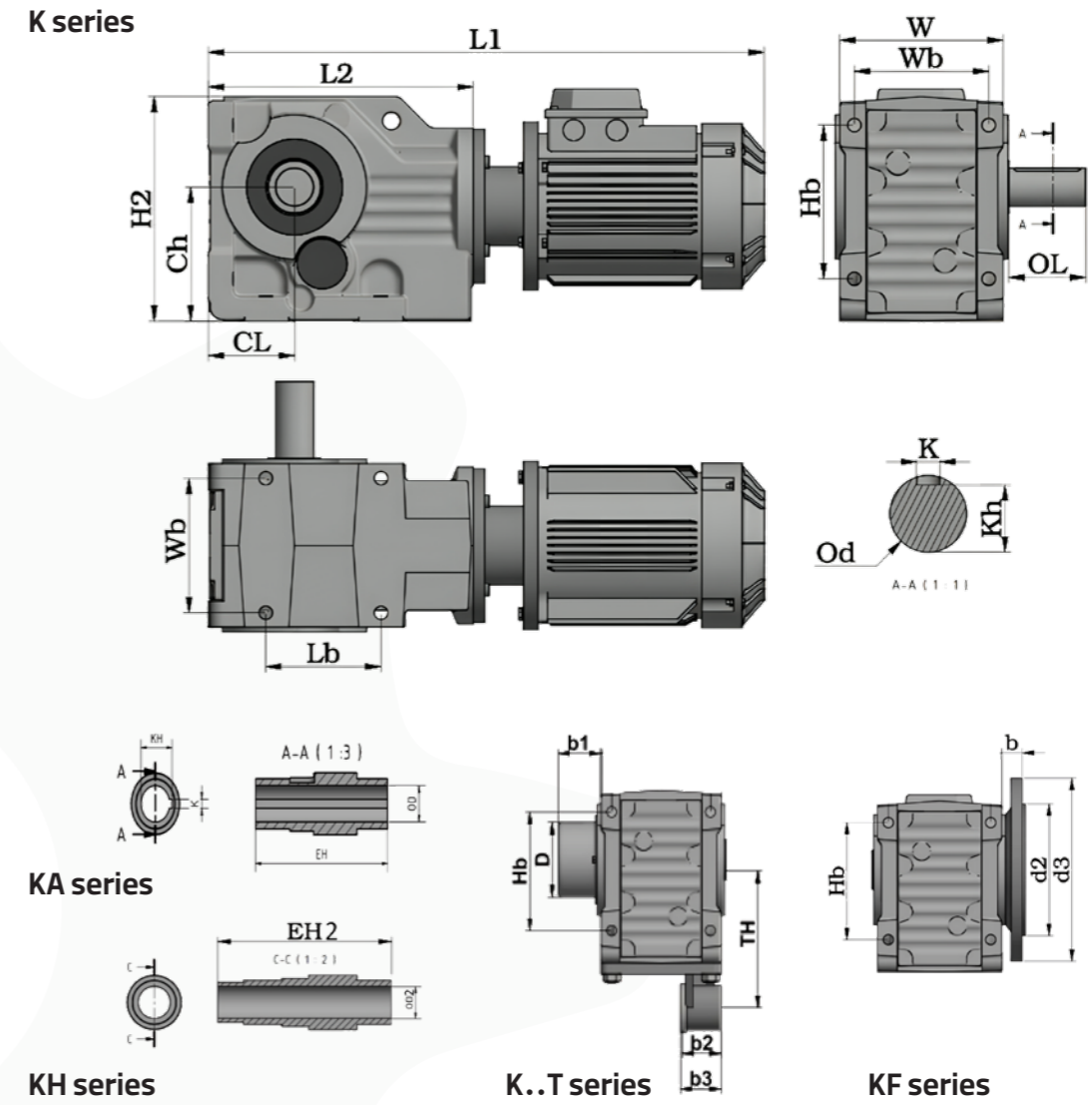

	L1	L2	H2	Ch	CL	W	Wb	Hb	OL	Lb	Od	K	Kh
K57	**	265	221	132	80	158	130	150	70	130	35	10	30
K67	**	276	234	140	90	170	140	160	80	120	40	120	35
K77	**	320	287	180	118	200	165	200	100	150	50	14	44.5
K87	**	389	345	212	132	235	180	233	120	180	60	18	53
K97	**	455	422	265	160	290	240	295	140	240	70	20	62.5
K107	**	542	511	315	200	340	270	360	170	280	90	25	81

	OD	EH	K	KH	OD2	EH2	Hb	D	b1	b2	b3	TH	d2	d3	b
K57	35	168	10	38.3	40	197	150	N/A	N/A	55	60	192	N/A	N/A	N/A
K67	40	185	12	43.3	40	214	160	110	54	55	60	200	180	250	23
K77	50	214	14	53.8	50	245	200	130	58	55	60	252	230	300	37
K87	60	246	18	64.4	65	284	233	164	63	72	80	302	250	350	30
K97	70	300	20	74.9	75	340	295	210	65	92	100	352	350	450	41.5
K107	90	355	25	95.4	95	409	360	230	79	92	100	452	350	450	41